

TEKNİK ŞARTNAME

I. KONU

EÜAŞ/Afşin Elbistan B Termik Santrali İşletme Müdürlüğünün ihtiyacı olan 150 Adet kazan altı ızgara alt kılavuz yatağı ve 150 Adet kılavuz tekeri temini mal alımı işidir.

II. KAPSAM

Bu şartname; 150 Adet kazan altı ızgara alt kılavuz yatağı ve 150 Adet tekeri malzeme temini işine ait; Temin edilecek miktar ve İstenen Teknik Özellikler, Test ve Muayene, Gizlilik Metni ile Garanti maddelerini kapsar.

III. TEMİN EDİLECEK MİKTAR VE İSTENENEN TEKNİK ÖZELLİKLER

Aşağıdaki tabloda yükleniciden istenen kılavuz yatak ve tekerlerin miktarı ve özellikleriyle ilgili bilgiler verilmektedir.

Kalem No	Ambar Kodu	Ürün Adı	Malzemesi	Miktar (Adet)
1	2E02261800228	Kazan altı ızgara alt kılavuz yatak (4-5 nolu parça)	AISI4340 (1.6582)	150
2	2E02261800229	Kazan altı ızgara kılavuz teker (1 nolu parça)	AISI4340 (1.6582)	150

1. Kazan altı ızgara altı sıcaklığı yaklaşık +400 °C dir.
2. Ek te verilen teknik resimler bilgilendirme amaçlıdır. Yüklenici sözleşme imzalanmasına müteakip İşletme Müdürlüğümüze gelerek kazan altı ızgara alt kılavuz yatağı ve tekerinden birer adet numune alacak ve imalatı bu numunelere göre yapacaktır.
3. Kazan altı ızgara alt kılavuz yatağı 2 parçadan oluşmaktadır. Ekte verilen resimlerde 4 ve 5 nolu parça aslına uygun ölçülerde imal edildikten sonra; uygun elektrot seçilerek ve uygun kaynak yöntemi ile kaynatılacaktır.
4. Yüklenici tarafından imal edilecek kazan altı ızgara alt kılavuz yatağı ve tekerinin malzemesi tabloda belirtildiği gibi AISI4340 (1.6582/34CrNiMo6) ıslah çeliği olacaktır.
5. Yüklenici tarafından imal edilecek kazan altı ızgara alt kılavuz yatağı ve tekerinin imalatı bittikten sonra 30-35 HRC sertlik elde edecek şekilde ısıl işleme tabi tutulacaktır.
6. Yüklenici seri imalata başlamadan önce birer adet kazan altı ızgara alt kılavuz yatağı ve tekeri imal edecek, ısıl işlemlerini yapacak ve İşletme Müdürlüğüne teslim edecektir. Kazan altı ızgara alt kılavuz yatağı ve tekeri İşletme Müdürlüğü personeli tarafından kontrol edilecek; İşletme Müdürlüğü malzemelere onay verdiği takdirde yüklenici seri imalata başlayacaktır.
7. Temin edilecek kazan altı ızgara alt kılavuz yatağı ve tekerlerinin yerinde tadilat ve revizyon gerekmez (kesme, kaynak, taşlama vb.) montaja uygun olacak şekilde imalatları yapılacaktır.

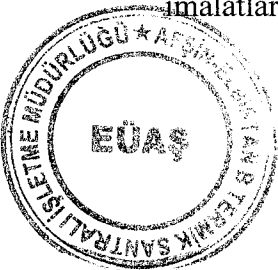

IV. GENEL HUSUSLAR

1. Yüklenici bu iş kapsamında verilen projelerdeki imalat detaylarından, standartlardan sorumludur.
2. Bütün ölçüm ve test çalışmalarını içeren ayrıntılı dokümanlar ve imal edilen parçaların teknik resimleri Yüklenici tarafından geçici kabulden önce 1 takım halinde dosya ve elektronik ortamda renkli, Türkçe olarak İşletme Müdürlüğüne verilecektir.
3. İhale konusu iş kapsamındaki her türlü malzemenin yükleme, boşaltma, kaldırma, paketleme işleri ve bu işler için gerekli olabilecek malzeme ve işçilik yükleniciye aittir.

V. TEST VE MUAYENE

1. Temin edilecek malzemelerin imalat, test ve kontrollerinde ulusal/uluslararası standartların en son baskıları geçerli olacaktır.
2. İşletme Müdürlüğüne teslim edilen malzemelerin teknik şartname hükümlerine göre kontrolleri yapılacak ve malzemelerle beraber teslim edilecek olan TS EN 10204/3.1 (malzeme, sertlik, ısıl işlem) belgelerinin uygunluğu incelenecek olup, malzemelerin teknik şartnameye göre uygun bulunması durumunda kabul işlemlerine geçilecektir. Bu kontrollerde teknik şartnameye uygun olmayan malzemelere ait kalemin tamamı reddedilecektir. Reddedilen malzemeler, yüklenici tarafından yenileriyle değiştirilecektir. Reddedilen malzemeler en fazla 1(bir) defa değiştirilecektir.
3. Yüklenici tüm malzemeleri İşletme Müdürlüğüne teslim ettikten sonra sondaj usulü en az 1 veya daha fazla kazan altı ızgara alt kılavuz yatağı ve tekerleri İşletme müdürlüğü personeli tarafından kontrol edilecektir.

VI. GİZLİLİK METNİ

EÜAŞ kurumsal ağını kullanan ve/veya kurumsal bilgi kaynaklarımıza erişen İstekli/Yüklenici, temin ettikleri kurumsal bilgileri hiçbir şekilde üçüncü taraflarla paylaşmayacaklardır. Aksi halde oluşabilecek zafiyetlere karşı tüm sorumluluk istekliye/yükleniciye aittir. İstekli/Yüklenici, Şirketimizin bilgi güvenliği kapsamında tanımlanan politika ve prosedürlere uymakla yükümlüdür. Bu kapsamda idare ile yüklenici arasında gizlilik sözleşmesi imzalanacaktır

VII. GARANTİ

İhale konusu iş kapsamında temin edilecek malzemeler her türlü malzeme ve imalat hatalarına karşı 2(iki) yıl garantili olacaktır. Garanti kapsamında malzemelerin kusurlarının giderilmesi ve/veya yenileriyle değiştirilmesi ile ilgili tüm sorumluluk Yükleniciye ait olacaktır.

EKLER

Ek-1: Parça Teknik Resimleri



İsa GÜYENÇ
Kazan Bakım Mühendisi

Örürsal ÖZGÜR
Kazan Bakım Başmühendisi

DİĞER HUSUSLAR

I. KAPSAM

EÜAŞ/Afşin Elbistan B Termik Santrali İşletme Müdürlüğünün ihtiyacı olan 150 Adet kazan altı ızgara alt kılavuz yatağı ve 150 Adet kılavuz tekeri temini mal alımı işine ait; Teklif Ekinde Verilecek Belgeler, Fiyat, Ambalaj ve Nakliye, Teslim Yeri ve Süresi, Kabul İşlemleri, Ödeme ve Ceza maddelerini kapsar.

II. TEKLİF EKİNDE VERİLECEK BELGELER

İstekliler, teklif vermeden önce İşletme Müdürlüğüne gelerek ihale konusu kazan altı ızgara alt kılavuz yatağı ve tekerlerinin kullanıldığı yerler hakkında bilgi alabileceklerdir. Teklifi hazırlamak ve taahhüde girmek için gerekli olabilecek tüm bilgileri temin etmek isteklinin sorumluluğundadır.

İstekliler aşağıda a, b ve c bentlerinde belirtilen belgelerden en az birini tam ve eksiksiz olarak teklif ekinde vereceklerdir. Söz konusu belgelerden en az birini teklif ekinde vermeyen isteklilerin teklifleri değerlendirmeye alınmayacaktır.

a- Teklif edilen bedelin %25'inden az olmamak üzere ihale konusu iş veya benzer işlere ait kamu veya özel sektörde bedel içeren tek bir sözleşmeye ilişkin İş Deneyim Belgesi,
Benzer İşler

- Termik santrallerde kazan imalatı ve/veya montajı yapmak,
- Termik santrallerde kazan ve türbin parçaları imalatı ve /veya montajı yapmak

Yukarıda belirtilen işlerden herhangi birini yapmış olmak benzer iş olarak kabul edilecektir.

b- Teknolojik ürün deneyim belgesi,

c- İşin özel imalat süreci gerektirmesi nedeniyle üretim kapasite raporu,

Yıllık kapasite raporu: Minimum 10 ton sac imalatı olacaktır. Belirtilen miktarlardan daha küçük kapasite raporları değerlendirmeye alınmayacaktır.

III. FİYAT

İstekliler, ihale konusu malzemelerin tamamı için birim ve toplam fiyat vereceklerdir. Teklifler toplam fiyat üzerinden değerlendirilecektir. İstekliler, döviz cinsinden de fiyat verebileceklerdir.

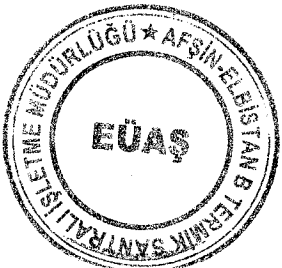

IV. AMBALAJ VE NAKLİYE

Temin edilecek malzemelerin sevkiyatı, ulusal/uluslararası nakliyeye ve depolamaya uygun, yüklenici tarafından taşıma esnasında ve stokta, dış ortamdan etkilenmeyecek ve zarar görmeyecek şekilde sandıklarda ambalajlanmış olarak yapılacaktır. Ambalajların üzerinde içerisinde bulunan malzemelerin adı, miktarı, imalatçı firma ismi vb. bilgileri yazılı olacaktır. Temin edilecek malzemeler için nakliyeden kaynaklı tüm masraf ve sorumluluk yükleniciye aittir. Nakliyeden dolayı zarar görmüş malzemelerin kabulü yapılmayacaktır.

Kısmi teslimat kabul edilmeyecektir. Temin edilecek malzemeler özel imalattır.

V. TESLİM YERİ VE SÜRESİ

Teslim Yeri: Afşin-Elbistan B Termik Santrali İşletme Müdürlüğü ambarı veya İşletme Müdürlüğüne santral içinde gösterilecek yerdir.

Teslim Süresi: Sözleşme imza tarihinden itibaren 100 (yüz) takvim günüdür. Bu süreden daha geç teslimat öneren teklifler değerlendirmeye alınmayacaktır.

VI. KABUL İŞLEMLERİ

İhale konusu iş kapsamında temin edilecek malzemelerin teknik şartnamede istenen özelliklere uygun olarak İşletme Müdürlüğüne teslim edilmesinin ardından denemesinin uygun geçmesine müteakip geçici kabul tutanağı düzenlenecektir.

Geçici Kabul: Alım konusu malzemeler ve malzemelere ait 10204/3.1 TS EN belgeleri ve malzemelere ait imalat ve montaj projeleri İşletme Müdürlüğüne teslim edildikten sonra ve denemenin uygun geçmesinden sonra geçici kabul yapılacaktır. Geçici kabul İşletme Müdürlüğüne oluşturulan kabul komisyonu tarafından yapılacak olup, İşletme Müdürlüğüne onaylanan geçici kabul protokolünün onay tarihi, malzemelerin garanti süresinin başlangıç tarihi olacaktır.

Kesin Kabul: Garanti süresinin sonunda İşletme Müdürlüğüne oluşturulacak kabul komisyonu tarafından düzenlenecek kesin kabul protokolünün İşletme Müdürlüğü tarafından onaylanması ile kesin kabul yapılmış olacaktır.

VII. ÖDEME

Alım konusu malzemelerin geçici kabul protokolü onaylandıktan sonra sözleşme bedelinin tamamı yükleniciye ödenecektir.

VIII. CEZA

İhale konusu malzemelerin sözleşme imza tarihinden itibaren 100 (yüz) takvim günü içerisinde İşletme Müdürlüğüne teslim edilmemesi durumunda; gecikilen her takvim günü için sözleşme bedeli üzerinden %0,1 (binde bir) oranında gecikme cezası kesilecektir.

İsa GÜVENÇ

Kazan Bakım Mühendisi

Onursal ÖZGÜR

Kazan Bakım Başmühendisi



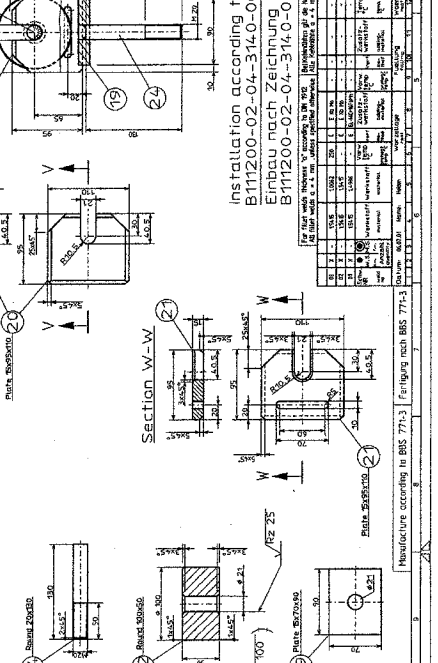
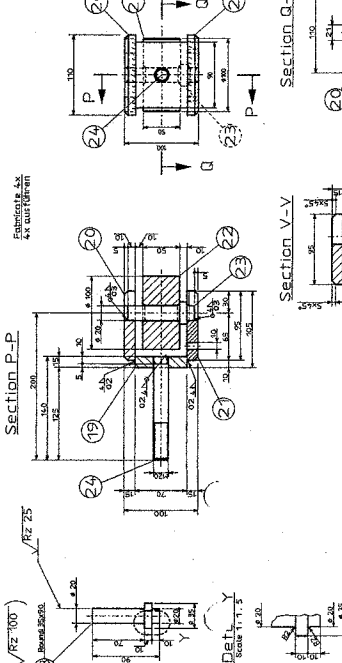
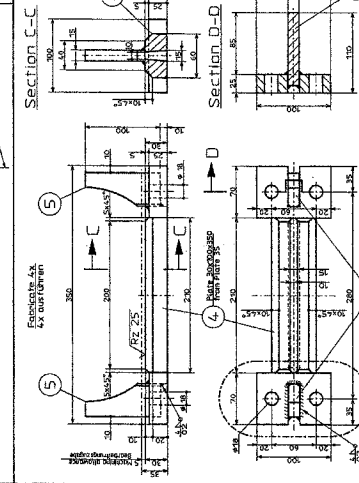
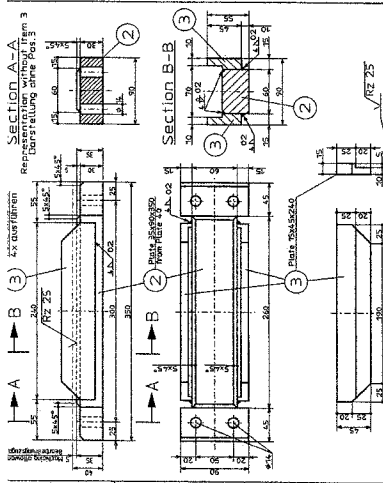
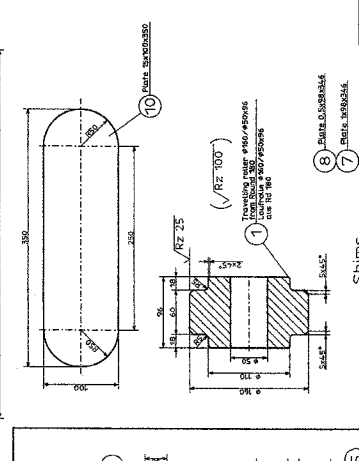
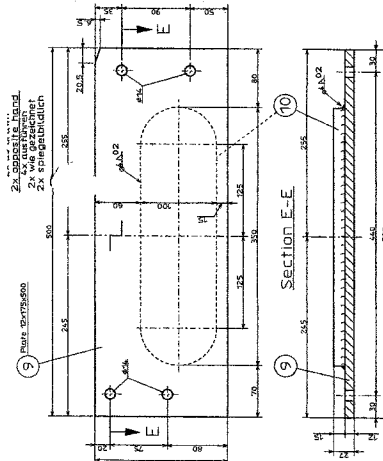
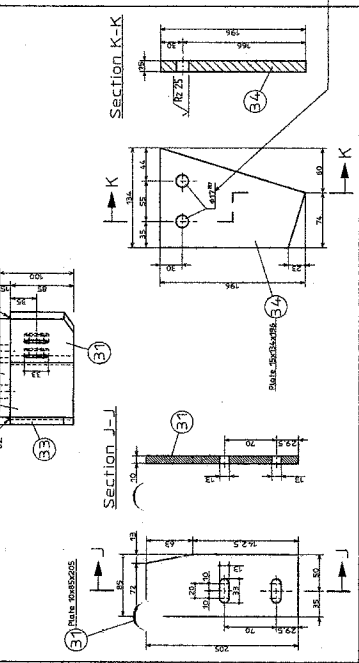
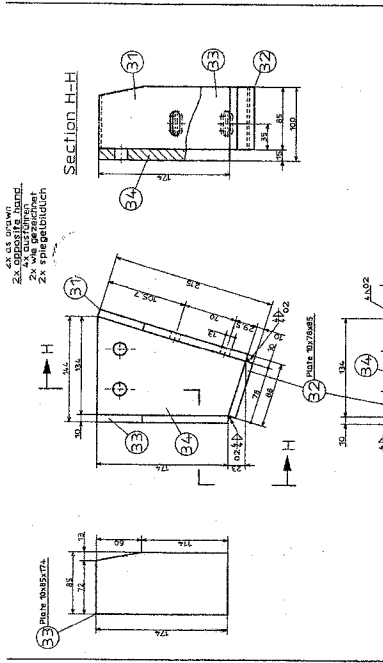
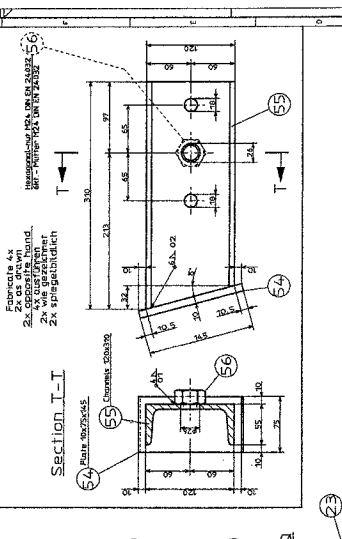
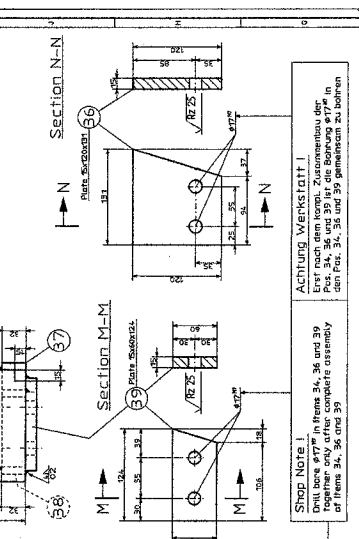
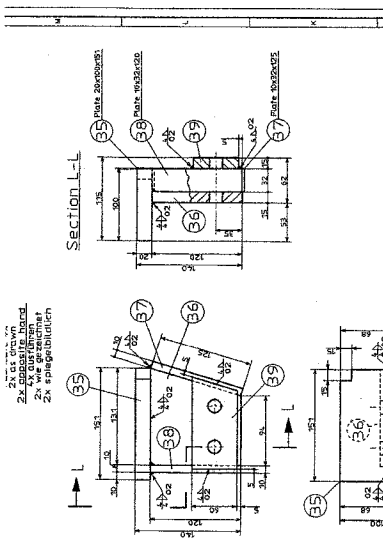

Shop Note I
 Drill hole Ø17 mm in frames 34, 36 and 39
 and in their respective assembly
 of frames 34, 36 and 39

Shop Note II
 Drill hole Ø17 mm in frames 34, 36 and 39
 and in their respective assembly
 of frames 34, 36 and 39

Shims
 Futterbleche
 1. 8x Plate 50x200x3
 2. 8x Plate 50x200x3
 3. 8x Plate 50x200x3
 4. 8x Plate 50x200x3
 5. 8x Plate 50x200x3
 6. 8x Plate 50x200x3
 7. 8x Plate 50x200x3
 8. 8x Plate 50x200x3

Detail X
 Represents Detail X
 of frame 34, 36 and 39

NO.	REV.	DATE	BY	CHKD.	DESCRIPTION
1					ISSUED FOR FABRICATION
2					ISSUED FOR ASSEMBLY
3					ISSUED FOR TESTING
4					ISSUED FOR DELIVERY

INSTALLATION OF THE DRAWING:
 B111200-02-04-314-0-00014-1/4
 Einbau nach Zeichnung:
 B111200-02-04-314-0-00014-1/4

NO.	REV.	DATE	BY	CHKD.	DESCRIPTION
1					ISSUED FOR FABRICATION
2					ISSUED FOR ASSEMBLY
3					ISSUED FOR TESTING
4					ISSUED FOR DELIVERY

MANUFACTURED BY HANCOCK BORING POWER
 HANCOCK BORING POWER
 1000 W. MARKET STREET
 PHOENIX, ARIZONA, U.S.A.